

# VW-300PRO

Einrad-Vibrationswalze, handgeführt

## PRODUKT-INFORMATION

### Technische Daten

### VW-300PRO

Motor / Antrieb	1-Zylinder-4-Takt-OHV LONCIN G200F Motor f. bleifreies Benzin	
Motorleistung	kW	4,1 bei 3.600 1/min
Hubraum	cm <sup>3</sup>	196
Kraftstoff-Tank	Liter	3,6 / ROZ 91 oder höher
Motoröl	Liter	0,6 / SAE 10W-30/40
Anlassvorrichtung	Reversierstarter	
Antriebsart	mechanisch	
Arbeitsbreite	mm	600
Fahrgeschwindigkeit /vorwärts	km/h	0 – 2,1 max.
/rückwärts	km/h	0 – 1,4 max.
Steigfähigkeit, max.	%	20
Fahrtrieb	hydrostatisch	
Erregersystem Antriebsart	mechanisch	
Frequenz	Hz	72
Amplitude	mm	0,6
Zentrifugalkraft	kN	13,5
Wasser-Tank	l	16
Öltank	ml	50 / CF-4 20W/50
Schall-Leistungspegel	L <sub>WA</sub>	108 dB(A)
Statische Linienlast	kg/cm	4,4
Betriebsgewicht	kg	ca. 266
Transportgewicht (nto/bto)	kg	ca. 262/312
Verpackungsmaße (LxBxH)	mm	870x770x1220



Art. Nr.: VW300PRO

EAN: 40 47424 00699 3

### Ausstattungsmerkmale:

Die Vibrationswalze VW-300PRO ist geeignet für kleine Verdichtungsaufgabe, beispielsweise beim Wegebau, Garten- und Landschaftsbau, Pflasterbau oder kleinen Reparaturarbeiten im Straßenbau.

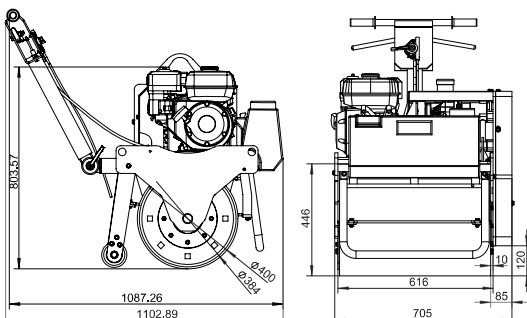

- Stufenloser hydrostatischer Antrieb: vorwärts 0-2,1 km/h, rückwärts 0-1,4 km/h
- Ein geringer seitlicher Überstand ermöglicht eine optimale Verdichtung bis an Ummauerungen oder Bordsteinkanten
- Abstreifer vorne und hinten
- Robuster Schutzrahmen mit zentraler Ein-Punkt-Aufhängung
- Sicherheitsstützen vorne und hinten
- Die Führungsdeichsel ist für den Transport vertikal positionierbar
- Der obenliegende Wassertank sichert eine konstante Wasserberieselung für Schwarzdeckerarbeiten