

LIGHTING KIT TF CUBE I9



EIGENSCHAFTEN

- Verzinkter Teleskopmast
- Hydraulischer Hub
- Manuelle Drehung 340 Grad
- Windfestigkeit 80 Km/h
- Sicherheitsventil für das manuelle Herablassen des Mastes
- Manuel verstellbare Strahler auf zwei Achsen
- Schalter Beleuchtung einschalten
- Fundament mit 4 regulierbaren und ausziehbaren Stützen
- Zentraler Haken und Taschen für Hubstaplergabeln
- Zufuhr dreiphasig Stecker CEE 32A/ 400V/ 5P
- Gemäß der CE Richtlinien

TRANSPORT



TRUCK 13.60 m	22 masten
CONTAINER 12 m	20 masten
CONTAINER 5 m	10 masten



MODELLE AUF ANFRAGE



VERFÜGBARE BELEUCHTUNG

- TF CUBE I9 A-6x1500: 6 HALOGENLAMPEN
- TF CUBE I9 J-4x1000: 4 HALOGENMETALLDAMPFLAMPEN
- TF CUBE I9 L-4x280: 4 LED

TF CUBE I9 A-6x1500

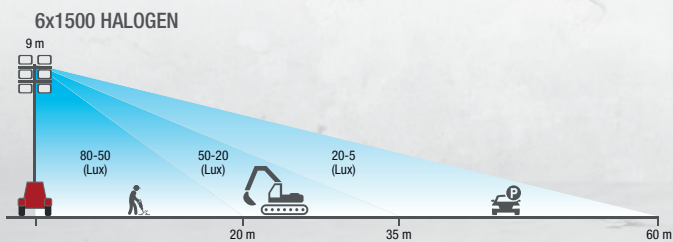

TF CUBE I9 J-4x1000

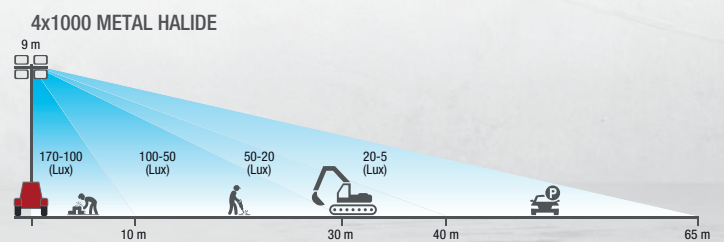

TF CUBE I9 L-4x280

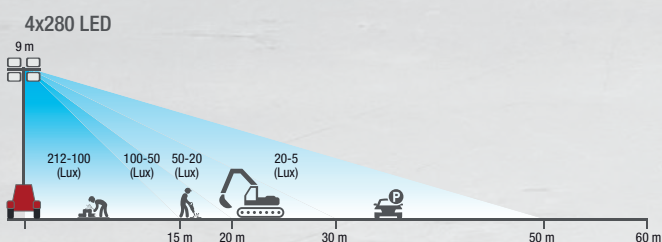

TECHNISCHE DATEN

ABMESSUNGEN UND GEWICHT:

	TF CUBE I9 A-6X1500		TF CUBE I9 J-4X1000		TF CUBE I9 L-4X280	
	geschlossener Turm	offener Turm	geschlossener Turm	offener Turm	geschlossener Turm	offener Turm
Weite (mm)	1100	2540	1100	2540	1100	2540
Länge (mm)	1150	2590	1150	2590	1150	2590
Höhe (mm)	2080	8700	2080	8700	2080	8700
Peso (Kg)	600		600		600	

TECHNISCHE BESCHREIBUNG

	TF CUBE I9 A-6X1500	TF CUBE I9 J-4X1000	TF CUBE I9 L-4X280
Erleuchteter Bereich	4200 mq	4200 mq	4200 mq
Lux medi	16	25	18
LUMEN TOTAL	216000	340000	144700

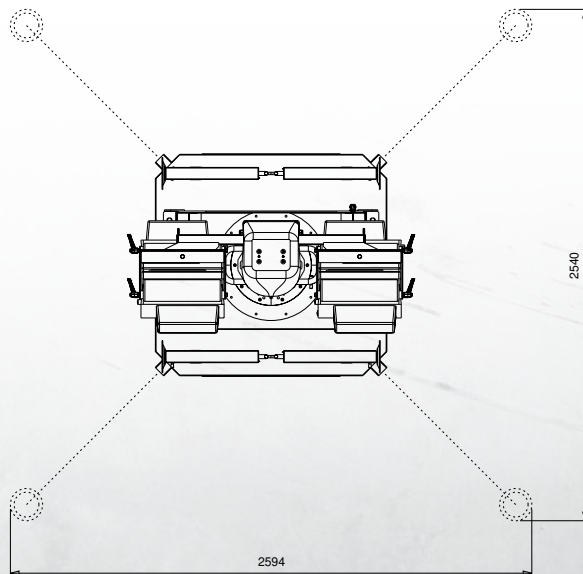
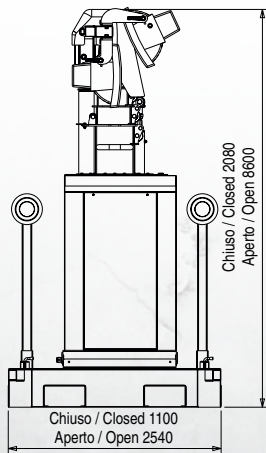
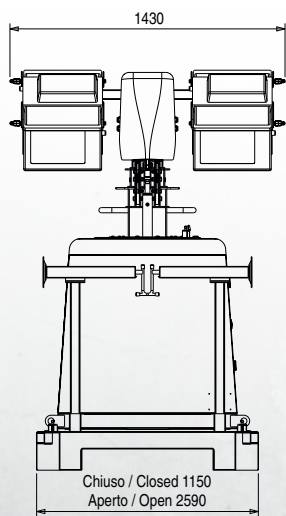

ALLGEMEINE INFORMATIONEN

KONFORMITÄT STROMERZEUGUNGSAGGREGATE MIT EG-RICHTLINIEN UND NORMEN

- 2006/42/EG (Maschinenrichtlinie)
- 2006/95/CE (Niederspannungsrichtlinie)
- 2004/108/EG (Richtlinie über elektromagnetische Verträglichkeit)
- 2000/14/EG (Richtlinie Akustische Emission für Maschinen zur Verwendung im Freien)
- ISO 8528 (Stromerzeugungsaggregate mit Hubkolben-Verbrennungsmotoren)



ISO 9001:2015 - Cert. 0192

GARANTIE

Alle Geräte sind durch die Herstellergarantie abgedeckt.

Keine Veränderung vornehmen ohne vorherige Genehmigung. Für verschiedene Anfragen und weitere Informationen wenden Sie sich bitte an unsere Servicestellen.

© MOSA GmbH, Kesselbodenstr. 13a, D - 85391 Allershausen, Tel. +49-(0)8166-99 825-0, Fax +49-(0)8166-99 825-55 E-mail: peter.achatz@mosa.de Web site: www.mosa.it

