

# RAMBO-HC15PRO

Benzin-Häcksler mit Duplex-Messertrommel und Pendelachse



- 1 Komfortable Bedienung durch Einfülltrichter (Öffnung, oben/unten: 63x54cm / 30x23cm) in ergonomischer Höhe. Ein sicheres Bedienen wird durch den Sicherheitsbügel mit automatischer Notabschaltung gewährleistet.
- 2 Für eine einfache und optimierte Reinigung und mögliche Wartungsarbeiten, kann der Einfülltrichter durch ein paar Handgriffe zur Seite geklappt werden.
- 3 Die doppelt gelagerte Duplex-Messertrommel mit ca. 50% größerem Durchmesser im Vergleich zu anderen Produkten führt durch die hohen Schwingkräfte und massive Bauweise zu einem sehr guten Häckselergebnis und zerkleinert mühelos Astwerk bis zum einem Durchmesser von 150mm.
- 4 Die eigens für den Profi-Häcksler entwickelte Pendelachse ermöglicht einen sicheren Stand, auch in schwierigem Terrain.
- 5 Die Anhängerkupplung ermöglicht einen einfachen Transport.
- 6 Der speziell für diesen Häcksler entwickelte Auswurfschacht (Öffnung, oben/unten: 13,5x11,5cm / 32x 17cm) befindet sich in der perfekten Höhe um das Material einfach zu entsorgen. Ohne Verwendung von Werkzeug, kann der Auswurftrichter ganz leicht verstellt werden.



Art. Nr.: RAMBOHC15PRO EAN: 40 47424 00922 2

Detailaufnahmen:

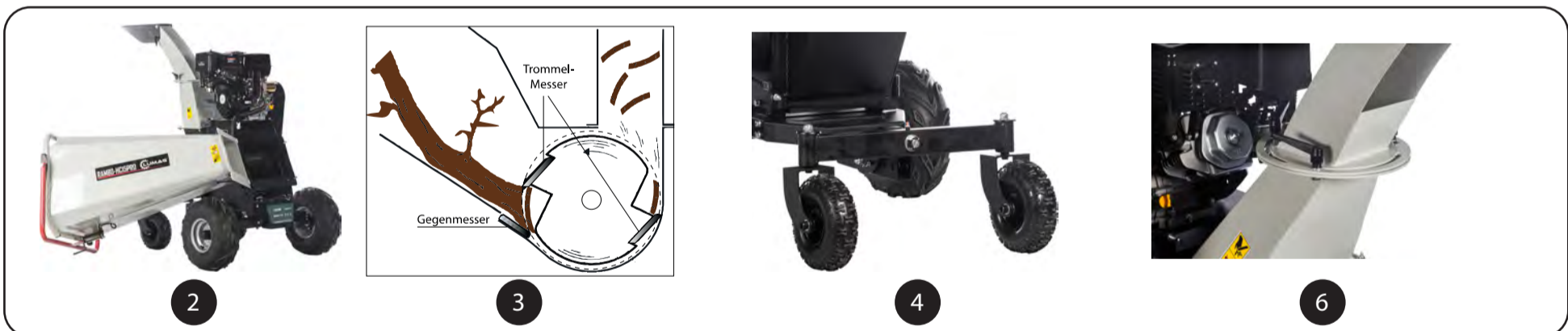

Die jahrelange Erfahrung und Entwicklung in Deutschland ermöglicht uns einige Vorteile gegenüber vergleichbaren Produkten. Hier können wir Ihnen das neueste Modell unserer Häcksler-Familie anbieten, den Benzin-Häcksler Rambo HC15 PRO mit Duplex-Messertrommel und Pendelachse für sicherem Stand in jedem Gelände.

Details und genaue Ausstattungsmerkmale der in Deutschland entwickelten Maschine entnehmen Sie der übersichtlichen Darstellung oben.

Technische Daten	RAMBO-HC15PRO
Motor	4-Takt OHV-Benzinmotor
Hubraum	420 cm <sup>3</sup>
Motorleistung, max.	9.0 kW bei 3.600 1/min
Kraftstoff	Benzin bleifrei
Tankvolumen	6,5 Liter
Öltankvolumen	1,1 Liter
Startsystem Motor	Handstart, Elektrostart
Aststärke Ø, max.	150 mm
Drehzahl der Messer	2.000 1/min
Gewicht (netto / brutto)	275 / 295 kg
Garantierter Schall-Leistungspegel L <sub>WA</sub>	120 dB(A)
Verpackung (L/B/H)	1130 / 760 / 1150 mm
Abmessung montiert (L/B/H)	2000 / 790 / 1600 mm