



30
kN

15
kN

900
nm

19
kg

20
l/min

60 \varnothing 25
mm

R
3/8"
BSP

R
250
bar

GO/GC
3/8"
BSP

GO
200
bar

GC
300
bar

Hydraulischer Rotator FHR 3.000L ist eine kostengünstige Lösung für den saisonalen Einsatz in Forstwirtschaft, Landwirtschaft, Stückgut und Materialhandling.

Der obere Teil des Rotators als eine einzelne LASCHE für die Pendelaufnahme ausgebildet. Robust gefertigt, um eventuellen Überlastungen zu widerstehen. Die Breite der Lasche ist Standardbreite 60mm und der Bolzendurchmesser 25mm.



FHL 01-A/B-60/25



FHL 01B-A/B-60/25

Die untere Befestigung des Rotators ist im ACHSE-Formfaktor abgebildet, um im Montagerohr oder Adapter des Greifers / Werkzeugs mittels Stiftbefestigung montiert zu werden. Der Durchmesser der Achse (Rotor) beträgt 49.5mm und der Durchmesser des Fixierstiftes beträgt 30mm

60 \varnothing 30
mm

GO/GC
3/8"
BSP

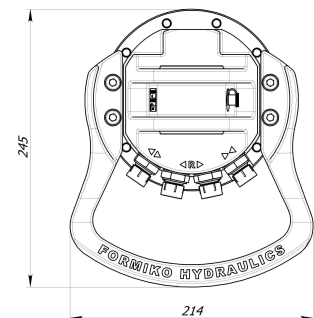
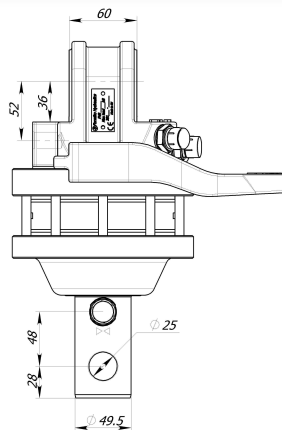
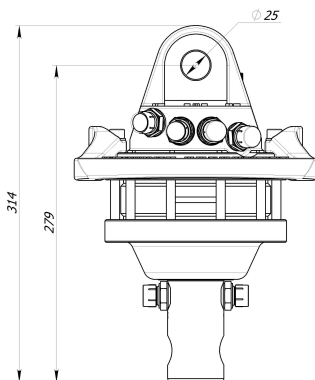

Für zusätzliche Informationen sowie Preise, kontaktieren Sie bitte sales@formiko.lv

Formiko Hydraulic s GmbH

Dzirclima Str. 119 K-1,
Rīga LV1055 LATVIA

+371 294 49 552

+371 264 59 383

sales@formiko.lv

www.formiko.lv

Auf Anfrage sind unter Sonderbedingungen auch metrische Anschlüsse für die Rotatoren verfügbar FHR 3.000L



FORSTWIRTSCHAFT STÜCKGUT LANDWIRTSCHAFT



Dieses Dokument wurde automatisch auf www.formiko.lv erstellt 04/25/2018. Bitte stellen Sie immer sicher, daß die Informationen aktuell sind und versuchen Sie papierlos zu arbeiten!



Hydraulischer Rotator FHR 3.000L ist eine kostengünstige Lösung für den saisonalen Einsatz in Forstwirtschaft, Landwirtschaft, Stückgut und Materialhandling.



Der obere Teil des Rotators als eine einzelne LASCHE für die Pendelaufnahme ausgebildet. Robust gefertigt, um eventuellen Überlastungen zu widerstehen. Die Breite der Lasche ist Standardbreite 60mm und der Bolzendurchmesser 25mm.



Die untere Befestigung des Rotators ist im ACHSE-Formfaktor ausgebildet, um im Montagerohr oder Adapter des Greifers / Werkzeugs mittels Stiftbefestigung montiert zu werden. Der Durchmesser der Achse (Rotor) beträgt 49.5mm und der Durchmesser des Fixierstiftes beträgt 30mm



Rotator FHR 3.000L Basierend auf einem zuverlässigen Flügelzellen Hydraulikmotor, der ein Drehmoment liefert bis zu 900Nm bei 25MPa.



Formoko Rotator FHR 3.000L ist kompatibel mit FHL 01-A/B-60/25 and FHL 01B-A/B-60/25 Pendelgelenke.



Rotator ist für den Versand in einen kompakten festen Karton verpackt. Abmessungen - 340x230x240mm.



Wir bieten dafür ZWEI Jahre Garantie Rotator.

Für zusätzliche Informationen sowie Preise, kontaktieren Sie bitte sales@formiko.lv

Formiko Hydraulic s GmbH

Dzirčiema Str. 119 K-1,
Rīga LV1055 LATVIA

+371 294 49 552

+371 264 59 383

sales@formiko.lv

www.formiko.lv

Auf Anfrage sind unter Sonderbedingungen auch metrische Anschlüsse für die Rotatoren verfügbar FHR 3.000L

FORSTWIRTSCHAFT STÜCKGUT LANDWIRTSCHAFT



Diese Dokument wurde automatisch auf www.formiko.lv erstellt 04/25/2018.
Bitte stellen Sie immer sicher, daß die Informationen aktuell sind und versuchen Sie papierlos zu arbeiten!