

Rüttelplatte RPC 60/80D

- schwere, vorlaufende und reversierbare Hochleistungsrüttelplatte
- leistungsstarker Dieselmotor und sehr hohe Zentrifugalkraft (60 kN bei 70 Hz)
- Geschwindigkeit & Verdichtungstiefe hydraulisch einstellbar; wartungsfreundlich
- robuster Rundumrahmen der schweren Stößen widersteht
- Bediengriff zusammenklappbar mit Festellmechanismus
- inklusive 2 Anbauteile zur Verbreiterung der Platte (2x 75 mm)

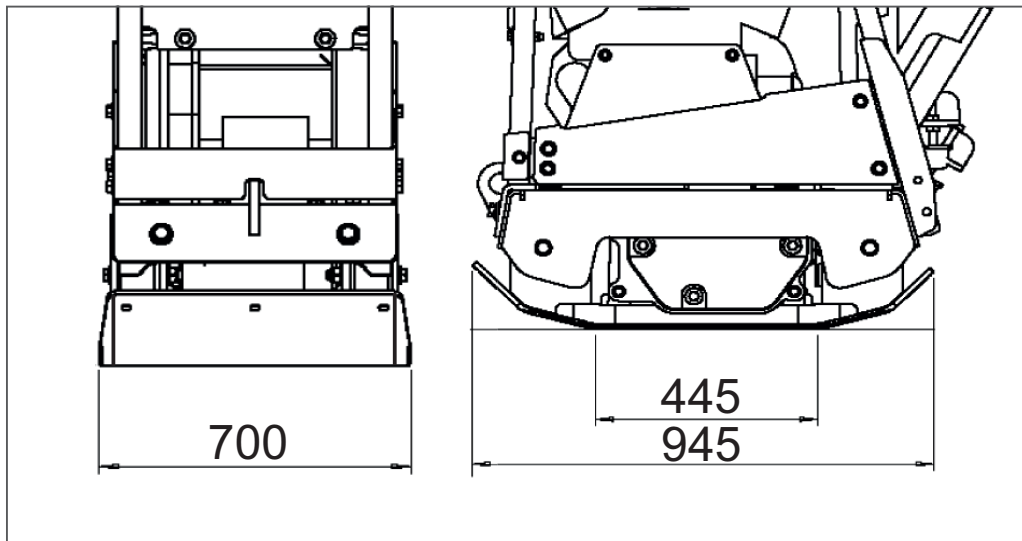

RPC 60/80D



Robuster Stahlrohrrahmen schützt die Rüttelplatte bei harten Einsatzbedingungen.



60 kN Vibrationseinheit, hydraulische Steuerung & 2 Plattenverbreiterungen (2x 75 mm) inklusive.



Abnehmbare Abdeckungen, Riemenspanner und das Hydrauliksystem ermöglichen eine einfache Wartung.

Rüttelplatte	RPC 60/80D
Dieselmotor	Hatz 1D81Z Diesel
Leistung	15,0 PS / 11,0 kW
Plattengröße (L x B)	945 x 700 mm (inkl. Verbreiterung)
Vibrationskraft	60 kN bei 70 Hz
Vorschub	25,5 m/min
Gewichtsklasse	500
Vibrationspegel	6,48 m/s ²
Schalleistungspegel L _{WA}	109 dB(A)
Gewicht	475 kg 505 kg*
Artikel-Nr.	BE161.9.064
*mit Elektrostarter	BE161.9.065