

# Serie Midi Screed *Lescha*



## Abziehpatzche Midi Screed 200

- spezielle Aluminiumpatzche mit direktem Schwingantrieb für eine hohe Produktivität
- Dreh- & Kippmechanismus für einen einfachen Positionswechsel
- lieferbar mit Elektromotor *oder* HONDA 4-Takt Benzinmotor
- für einen einfachen Transport leicht demontieren
- inklusive 3 Stielabschnitte mit 1,5 Meter Länge



# Midi Screed 200

## Ausstattung:

- spezielle Aluminiumpatsche mit direktem Schwingantrieb für eine hohe Produktivität
- Dreh- und Kippmechanismus für einen einfachen Positionswechsel
- lieferbar mit Elektromotor oder HONDA 4-Takt Benzinmotor
- für einen einfachen Transport leicht zu demontieren
- inklusive 3 Stielabschnitte mit 1,5 Meter Länge

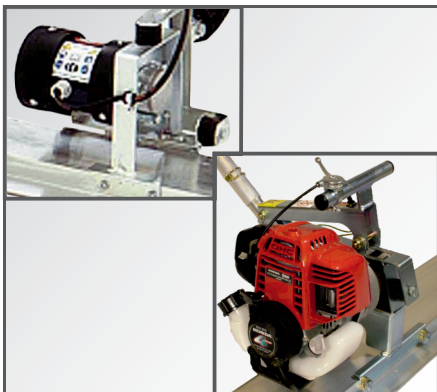
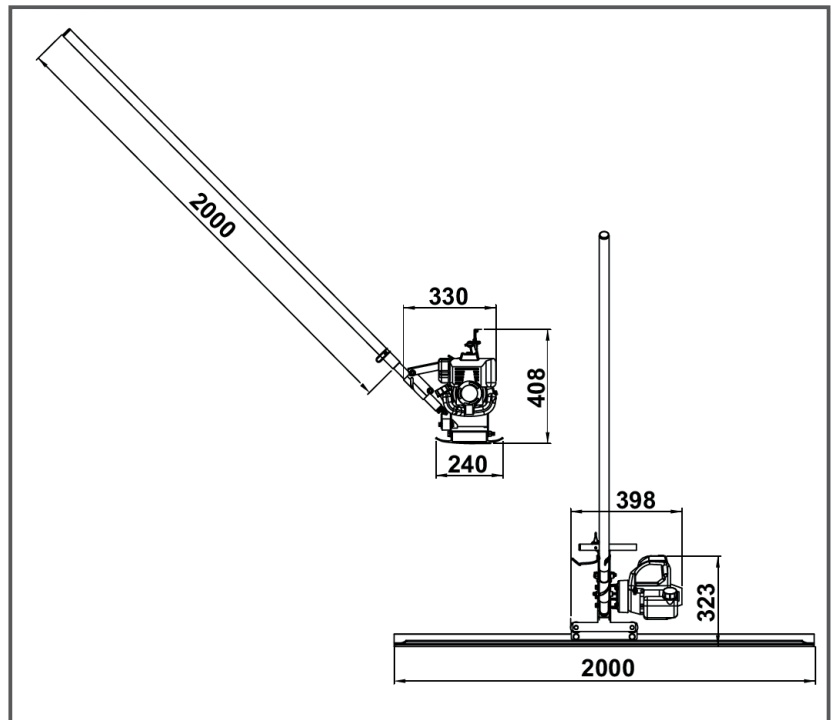



Lieferbar mit Wechselstrom- oder Honda 4-Takt Benzinmotor.



Spezielle Aluminiumpatsche mit direktem Schwingantrieb sowie inklusive 3 Stielabschnitte (1,50 m lang) für eine hohe Produktivität.



Einfache Handhabung und Bedienung sowie Dreh- und Kippmechanismus für einen einfachen Postionswechsel.

Abziehpatsche		Midi Screed 200		Logistische Daten	
Motor	Elektromotor 230 V~ 50 Hz	Benzinmotor HONDA GX25	REF	BE157.9.007	
Leistung (P <sub>1</sub> )	350 W	0,71 kW / 1 HP	[VE 1]	16,5 kg	
Drehzahl	7000 min <sup>-1</sup>	7000 min <sup>-1</sup>	 5 031403 134416 86		
Fliehkraft	2,3 kN	2,3 kN	REF	BE157.9.030	
Schalleistungspegel L <sub>WA</sub>	101 dB(A)	101 dB(A)	[VE 1]	19 kg	
Gewicht	16,5 kg	19,0 kg	 5 031403 134417 5		
Artikel-Nr.	BE157.9.007	BE157.9.030			



ALTRAD LESCHA ATIKA GMBH  
 Josef-Drexler-Str. 8 - 89331 Burgau - Germany  
 Tel.: +49 (0) 82 22 / 4130-0 - Fax: +49 (0) 82 22 / 4130-24 - E-mail: info@lescha-atika.de  
[www.lescha-atika.de](http://www.lescha-atika.de)